

# AS-D+

Alpha-seriens syrgasgeneratorer producerar mellan 0,56 till 141,58 m<sup>3</sup> (20 till 5 000 ft<sup>3</sup>) syrgas per timme, med upp till 95,5% syrgaskoncentration.

Med el och tryckluft inkopplat kan dessa pålitliga maskiner förse vilken applikation som helst med syrgas.



## Specifikation

Produktegenskaper	
Flöde	2.10-2,63 Nm <sup>3</sup> /h (80-100 SCFH) <sup>1</sup>
Tryck	310-379 kPa (45-65 psig) <sup>1</sup>
Produktkoncentration (nominell)	93%
Daggpunkt	-73 °C (-100 °F)
Storlek (L x B x H) (nominell)	69 x 56 x 175 cm (27 x 22 x 69 in)
Vikt	226 kg (498 lb)
Anslutningar <sup>2</sup>	
Tryckluftsintag	3/8" FNPT
Produktens gasutlopp	1/4" FNPT
Driftmiljö	
	Placera syrgasgeneratorn i ett välventilerat utrymme som är skyddat från väder och vind och håller en temperatur mellan 4 °C (40 °F) och 40 °C (104 °F)
Tryckluftskrav	
	Flöde: Se tabellen på nästa sida. Ren och torr "industriluft" (klass 5.6.5 enligt ISO 8573.1) Tryck: 621 kPa (90 psi) min Temperatur: 50 °C (122 °F) max
Effektkrav (enfas)	
	120 V ~ ±10%, 50/60 Hz, 3.0 A eller 220 V ~ ±10%, 50/60 Hz, 0.5 A

# Syrgas- generator

## Specifikation

### 227 Liter/60 gallon syrgasmottagare, egenskaper

Storlek (Dia. x H)	65 x 131 cm (26 x 52 in)
Vikt	72 kg (159 lb)

<sup>1</sup> Nm<sup>3</sup> (Normalkubikmeter) gas mäts vid 1 atmosfär och 0 °C / SCF (Standard kubikfot) gas mäts vid 1 atmosfär och 70 °F.

<sup>2</sup> Slang- och gällande adapttrar ingår med valfria fabrikslevererade tillbehörssatser.

## Vanliga användningsområden

### Medicinskt

- Sjukhusssystem

### Tillverkning

- Tillskärning/hårdlödning/lödning
- Termisk/kemisk oxidation

### Miljö

- Ozon (generator) matningsgas
- Miljösanering
- Avfall/vattenbehandling

### Glasindustri

- Glasarbete/tillverkning/glasblåsning

### Annat

- Fiskodling

## Egenskaper

- Producerar syre från en extern tryckluftkälla
- Tillval NEMA 4 pekskärm-kontrollpanel med integrerad syrgaskoncentrationsmonitor
- Mikroprocessorstyrd
- Låg driftskostnad
- Automatisk och oövervakad drift
- Enkel att installera och underhålla

Elektravägen 53  
SE-126 30 Hägersten, Sweden  
+46 10 252 30 00  
[www.ozonotech.com](http://www.ozonotech.com)



© Ozonotech

**ozonotech.**  
a MELLIFIQ brand

# Syrgas- generator

## Beställningsinformation

Modell	Artikelnr.	Beskrivning	
AS-D+	AS097-1	120 V ~ ±10%, 50/60 Hz <sup>1</sup>	
	AS097-2	220 V ~ ±10%, 50/60 Hz <sup>1</sup>	
	AS097-3	Med NEMA 4 tryckvakt, 120 V ~ ±10%, 50/60 Hz <sup>1</sup>	
	AS097-4	Med NEMA 4 tryckvakt, 220 V ~ ±10%, 50/60 Hz <sup>1</sup>	
	AS097-7	Med HMI NEMA 4 pekskärm och syrgas- koncentrationsmonitor 120 V ~ ±10%, 50/60 Hz <sup>1</sup>	
	AS097-8	Med HMI NEMA 4 pekskärm och syrgas- koncentrationsmonitor, 220 V ~ ±10%, 50/60 Hz <sup>1</sup>	
	AS097-9	Med CE-kärl, 220 V ~ ±10%, 50/60 Hz <sup>1</sup>	
	AS097-10	Med NEMA 4 tryckvakt/lokal fjärrstyrd TILL/FRÅN, 120 V ~ ±10%, 50/60 Hz <sup>1</sup>	
	AS097-11	Med NEMA 4 tryckvakt/lokal fjärrstyrd TILL/FRÅN, 220 V ~ ±10%, 50/60 Hz <sup>1</sup>	
	AS097-12	Med syrgaskoncentrationsmonitor (LED- indikator), 120 V ~ ±10%, 50/60 Hz <sup>1</sup>	
	AS097-13	Med syrgaskoncentrationsmonitor (LED- indikator), 220 V ~ ±10%, 50/60 Hz <sup>1</sup>	
	Tillbehör	TA150-1	227 Liter/60 gallon syrgasmottagare
		KI425-1	Tillbehörspaket (sammanbindande slangar/kopplingar och syrgasregulator)
KI425-3		Tillbehörspaket (HMI, sammankopplande slangar/kopplingar, avstängningsventiler med syrgasregulator och syrgasfilter)	
KI474-1		Tillbehörspaket (syrgasslang – syrgasregulator till användningspunkt)	
KI404-1		Tillbehörspaket (manuell omkoppling grenrör för cylinderbackup)	

Elektravägen 53  
SE-126 30 Hägersten, Sweden  
+46 10 252 30 00  
www.ozonotech.com



© Ozonotech

**ozonotech.**  
a MELLIFIQ brand

# Syrgas- generator

## Beställningsinformation

Leveransinformation	AS-D+	227 Liter/60 gallon syrgasmottagare
Klass	92.5	70
Klassificeringsnummer	8421.39.8040	7311.00.0000
Storlek (L x B x H)	86 x 104 x 211 cm (34 x 41 x 83 in) med tillbehörspaket, wellpappemballage 86 x 104 x 216 cm (34 x 41 x 85 in) med tillbehörspaket, träemballage	71 x 76 x 142 cm (28 x 30 x 56 in)
Bruttovikt	249 kg (549 lb) med tillbehörspaket, wellpappemballage 274 kg (605 lb) med tillbehörspaket, träemballage	80 kg (177 lb)

<sup>1</sup> Specificera syrgasflöde och tryck vid beställning.

En oskyddad eller otillräckligt ventilerad omgivning, eller felaktig matning kan skada syrgasgeneratoren. Alla prestandamätningar är baserade på en omgivningstemperatur på upp till 38 °C (100 °F), en höjd på upp till 304,8 meter (1 000 fot) och 80% relativ fuktighet.

Obs: Alla mått är nominella

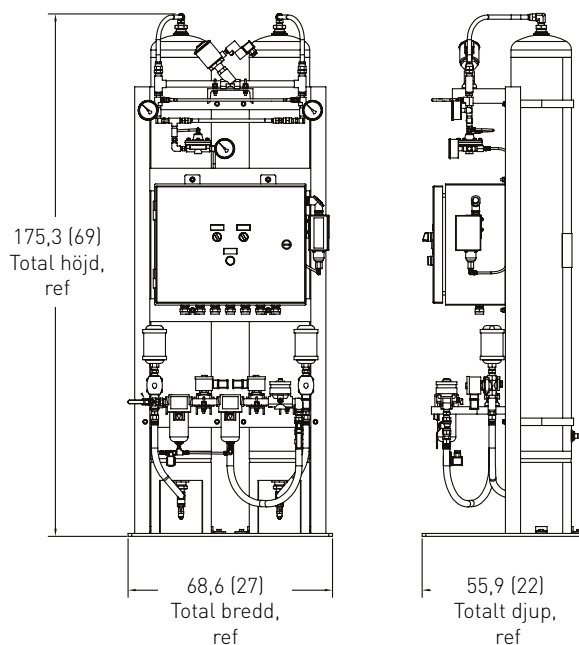
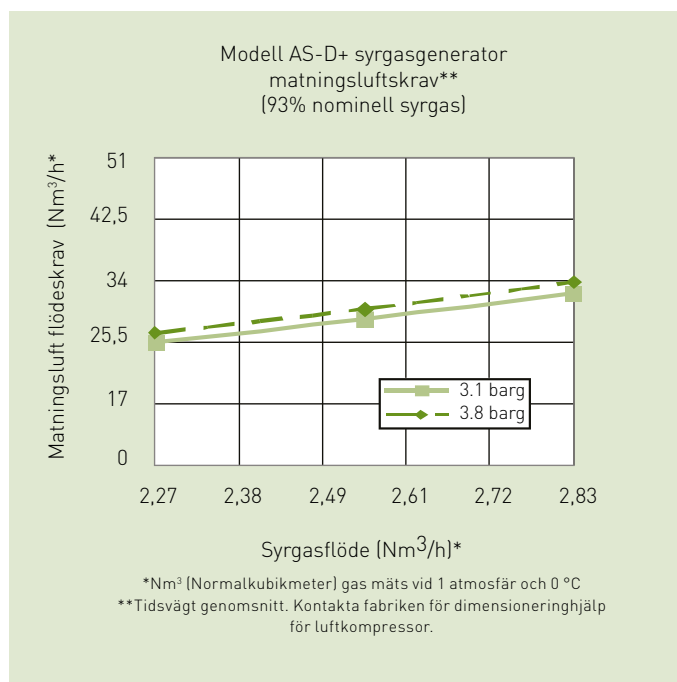

Elektravägen 53  
SE-126 30 Hägersten, Sweden  
+46 10 252 30 00  
www.ozonetech.com



© Ozonetech

**ozonetech.**  
a MELLIFIQ brand