

AS-G

Alpha-seriens syrgasgeneratorer producerar mellan 0,56 till 141,58 m³ (20 till 5 000 ft³) syrgas per timme, med upp till 95,5% syrgaskoncentration.

Med el och tryckluft inkopplat kan dessa pålitliga maskiner förse vilken applikation som helst med syrgas.



Specifikation

Produktegenskaper	
Flöde	6.57-8.41 Nm ³ /h (250-320 SCFH) ¹
Tryck	310-448 kPa (45-65 psig) ¹
Produktkoncentration (nominell)	93%
Daggpunkt	-73 °C (-100 °F)
Storlek (L x B x H) (nominell)	91 x 74 x 191 cm (36 x 29 x 75 in)
Vikt	434 kg (956 lb)
Anslutningar ²	
Tryckluftsintag	¾" FNPT
Produktens gasutlopp	¾" FNPT
Driftmiljö	
	Placera syrgasgeneratorn i ett välventilerat utrymme som är skyddat från väder och vind och håller en temperatur mellan 4 °C (40 °F) och 40 °C (104 °F)
Tryckluftskrav	
	Flöde: Se tabellen på nästa sida. Ren och torr "industriluft" (klass 5.6.5 enligt ISO 8573.1) Tryck: 621 kPa (90 psi) min Temperatur: 50 °C (122°F) max
Effektkrav (enfas)	
	120 V ~ ±10%, 50/60 Hz, 3.0 A eller 220 V ~ ±10%, 50/60 Hz, 0.5 A

Syrgas- generator

Specifikation

454 Liter/120 gallon syrgasmottagare, egenskaper

Storlek (Dia. x H) 61 x 1 99 cm (24 x 79 in)

Vikt 128 kg (282 lb)

¹ Nm³ (Normal kubikmeter) gas mäts vid 1 atmosfär och 0 °C / SCF (Standard kubikfot) gas mäts vid 1 atmosfär och 70 °F.

² Slang- och gällande adaptrar ingår med valfria fabrikslevererade tillbehörssatser.

Vanliga användningsområden

Medicinskt

- Sjukhusssystem

Tillverkning

- Tillskärning/hårdlödning/lödning
- Termisk/kemisk oxidation

Miljö

- Ozon (generator) matningsgas
- Miljösanering
- Avfall/vattenbehandling

Glasindustri

- Glasarbete/tillverkning/glasblåsning

Annat

- Fiskodling

Egenskaper

- Producerar syre från en extern tryckluftkälla
- Tillval NEMA 4 pekskärm-kontrollpanel med integrerad syrgaskoncentrationsmonitor
- Mikroprocessorstyrd
- Låg driftskostnad
- Automatisk och oövervakad drift
- Enkel att installera och underhålla

Elektravägen 53
SE-126 30 Hägersten, Sweden
+46 10 252 30 00
www.ozonotech.com



© Ozonotech

ozonotech.
a MELLIFIQ brand

Syrgas- generator

Beställningsinformation

Modell	Artikelnr.	Beskrivning
AS-G	AS104-1	120 V ~ ±10%, 50/60 Hz ¹
	AS104-2	220 V ~ ±10%, 50/60 Hz ¹
	AS104-3	Med NEMA 4 tryckvakt, 120 V ~ ±10%, 50/60 Hz ¹
	AS104-4	Med NEMA 4 tryckvakt, 220 V ~ ±10%, 50/60 Hz ¹
	AS104-7	Med HMI NEMA 4 pekskärm och syrgaskoncentrationsmonitor, 120 V ~ ±10%, 50/60 Hz ¹
	AS104-8	Med HMI NEMA 4 pekskärm och syrgaskoncentrationsmonitor, 220 V ~ ±10%, 50/60 Hz ¹
	AS104-9	Med CE-kärl, 220 V ~ ±10%, 50/60 Hz ¹
	AS104-10	Med NEMA 4 tryckvakt/lokal fjärrstyrd TILL/FRÅN, 120 V ~ ±10%, 50/60 Hz ¹
	AS104-11	Med NEMA 4 tryckvakt/lokal fjärrstyrd TILL/FRÅN, 220 V ~ ±10%, 50/60 Hz ¹
	AS104-12	Med syrgaskoncentrationsmonitor (LED-indikator), 120 V ~ ±10%, 50/60 Hz ¹
	AS104-13	Med syrgaskoncentrationsmonitor (LED-indikator), 220 V ~ ±10%, 50/60 Hz ¹
	AS104-16	Med CE-godkända kärl, 220 V ~ ±10%, 50/60 Hz ¹
	Tillbehör	TA151-1
KI413-1		Tillbehörspaket (sammanbindande slangar/kopplingar och syrgasregulator)
KI413-3		Tillbehörspaket (HMI, sammankopplande slangar/kopplingar, avstängningsventiler med syrgasregulator och syrgasfilter)
KI476-1		Tillbehörspaket (syrgasslang – syrgasregulator till användningspunkt)
KI404-3		Tillbehörspaket (manuell omkoppling grenrör för cylinderbackup)

Elektravägen 53
SE-126 30 Hägersten, Sweden
+46 10 252 30 00
www.ozonotech.com



© Ozonotech

ozonotech.
a MELLIFIQ brand

Syrgas- generator

Beställningsinformation

Leveransinformation	AS-G	454 Liters/120 gallon syrgasmottagare
Klass	92.5	70
Klassificeringsnummer	8421.39.8040	7311.00.0000
Storlek (L x B x H)	86 x 104 x 211 cm (34 x 41 x 83 in) med tillbehörspaket, wellpappemballage 86 x 104 x 216 cm (34 x 41 x 85 in) med tillbehörspaket, träemballage 104 x 218 x 97 cm (41 x 86 x 38 in) horisontell 86 x 104 x 216 cm (34 x 41 x 85 in) med tillbehörspaket och CE-bäddar, träemballage	102 x 122 x 216 cm (40 x 48 x 85 in)
Bruttovikt	452 kg (996 lb) med tillbehörspaket, wellpappemballage 526 kg (1 159 lb) med tillbehörspaket, träemballage 591 kg (1 303 lb), horisontell 547 kg (1 205 lb) med tillbehörspaket och CE-bäddar, träemballage	161 kg (356 lb)

¹ Specificera syrgasflöde och tryck vid beställning.

En oskyddad eller otillräckligt ventilerad omgivning, eller felaktig matning kan skada syrgasgeneratoren. Alla prestandamätningar är baserade på en omgivningstemperatur på upp till 38 °C (100 °F), en höjd på upp till 304,8 meter (1 000 fot) och 80% relativ fuktighet.

Elektravägen 53
SE-126 30 Hägersten, Sweden
+46 10 252 30 00
www.ozonotech.com



© Ozonotech

ozonotech.
a MELLIFIQ brand

Syrgas- generator

Modell AS-G syrgasgenerator
matningsluftskrav**
(93% nominell syrgas)

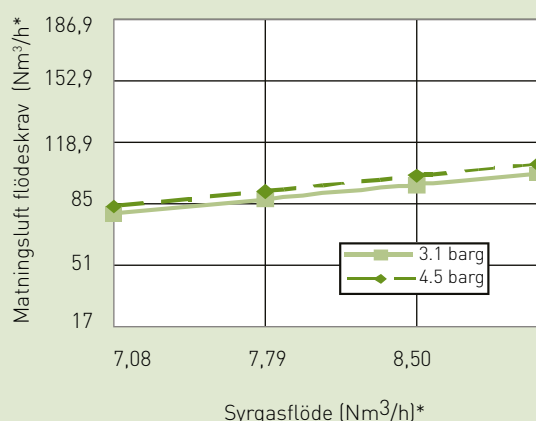

*Nm³ (Normalkubikmeter) gas mäts vid 1 atmosfär och 0°C
**Tidsvägt genomsnitt. Kontakta fabriken för dimensioneringhjälp för luftkompressor.

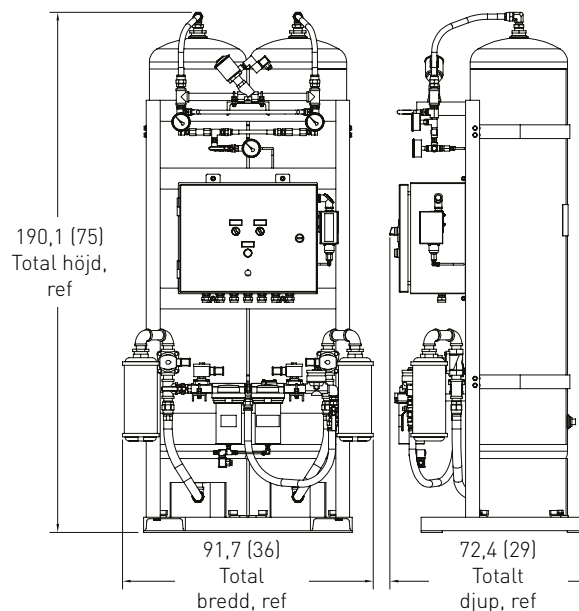

Obs: Alla mått är nominella

Elektravägen 53
SE-126 30 Hägersten, Sweden
+46 10 252 30 00
www.ozonotech.com



© Ozonotech

ozonotech.
a MELLIFIQ brand