

AS-Q

Alpha-seriens syrgasgeneratorer producerar mellan 0,56 till 141,58 m³ (20 till 5 000 ft³) syrgas per timme, med upp till 95,5% syrgaskoncentration.

När elektricitet och tryckluft tillhandahålls kan dessa pålitliga maskiner förse vilken applikation som helst med syrgas.



Specifikation

| Produktegenskaper | |
|---------------------------------|---|
| Flöde | 65,72-73,61 Nm ³ /h eller 1 179-1 321 LPM (1 179-1 321 SCFH) ¹ |
| Tryck | 310-448 kPa (45-65 psig) ¹ |
| Produktkoncentration (nominell) | 95% ±1% |
| Daggpunkt | -73 °C (-100 °F) |
| Storlek (L x B x H) (nominell) | 284 x 155 x 356 cm (112 x 61 x 140 in) |
| Vikt | 3 640 kg (8 025 lb) |
| Anslutningar ² | |
| Tryckluftsintag | 2" 150# ANSI Flange FNPT |
| Produktens gasutlopp | 1" NPT |
| Driftmiljö | |
| | Placera syrgasgeneratorn i ett välventilerat utrymme som är skyddat från väder och vind och håller en temperatur mellan 4 °C (40 °F) och 40 °C (104 °F) |
| | Flöde: Se tabellen på nästa sida. |
| | Ren och torr "industriluft" (klass 5.6.5 enligt ISO 8573.1) |
| | Tryck: 621 kPa (90 psi) min |
| | Temperatur: 50 °C (122 °F) max |
| Tryckluftskrav | |
| Effektkrav (enfas) | |
| | 120 V ~ ±10%, 50/60 Hz, 3.0 A eller 220 V ~ ±10%, 50/60 Hz, 1.0 A |

Syrgas- generator

Specifikation

| | |
|---|----------------------------|
| 2 498 Liter/660 gallon syrgasmottagare, egenskaper | |
| Storlek (Dia. x H) | 125 x 328 cm (49 x 129 in) |
| Vikt | 590 kg (1 300 lb) |

¹ Nm³ (Normalkubikmeter) gas mäts vid 1 atmosfär och 0 °C / SCF (Standard kubikfot) gas mäts vid 1 atmosfär och 70 °F.

² Slang- och gällande adaptrar ingår med valfria fabrikslevererade tillbehörssatser.

Vanliga användningsområden

Medicinskt

- Sjukhusssystem

Tillverkning

- Tillskärning/hårdlödning/lödning
- Termisk/kemisk oxidation

Miljö

- Ozon (generator) matningsgas
- Miljösanering
- Avfall/vattenbehandling

Glasindustri

- Glasarbete/tillverkning/glasblåsning

Annat

- Fiskodling

Egenskaper

- Producerar syre från en extern tryckluftkälla
- Tillval NEMA 4 pekskärm-kontrollpanel med integrerad syrgaskoncentrationsmonitor
- Mikroprocessorstyrd
- Låg driftskostnad
- Automatisk och oövervakad drift
- Enkel att installera och underhålla

Elektravägen 53
SE-126 30 Hägersten, Sweden
+46 10 252 30 00
www.ozonotech.com



© Ozonotech

ozonotech.
a MELLIFIQ brand

Syrgas- generator

Beställningsinformation

| Modell | Artikelnr. | Beskrivning |
|----------------------------|--|--|
| AS-Q | AS109-7 | Med HMI NEMA 4 pekskärm och syrgaskoncentrationsmonitor, 120 V ~ ±10%, 50/60 Hz ¹ |
| | AS109-8 | Med HMI NEMA 4 pekskärm och syrgaskoncentrationsmonitor, 220 V ~ ±10%, 50/60 Hz ¹ |
| Tillbehör | TA079-1 | 2 498 Liter/660 gallon syrgasmottagare |
| Leveransinformation | AS-Q | 2 498 Liter/660 syrgasmottagare |
| Klass | 92.5 | 70 |
| Klassificeringsnummer | 8421.39.8040 | 7311.00.0000 |
| Storlek (L x B x H) | 224 x 290 x 183 cm (88 x 114 x 72 in) med filter och pall | 112 x 335 x 127 cm (44 x 132 x 50 in) |
| Bruttovikt | 3 044 kg (6 710 lb) med filter och pall | 680 kg (1 500 lb) |

¹ Specificera syrgasflöde och tryck vid beställning.

En oskyddad eller otillräckligt ventilerad omgivning, eller felaktig matning kan skada syrgasgeneratoren. Alla prestandamätningar är baserade på en omgivningstemperatur på upp till 38 °C (100 °F), en höjd på upp till 304,8 meter (1 000 fot) och 80% relativ fuktighet.

Elektravägen 53
SE-126 30 Hägersten, Sweden
+46 10 252 30 00
www.ozonotech.com



© Ozonotech

ozonotech.
a MELLIFIQ brand

Syrgas- generator

Modell AS-Q o syrgasgenerator
matningsluftskrav**
(93% nominell syrgas)

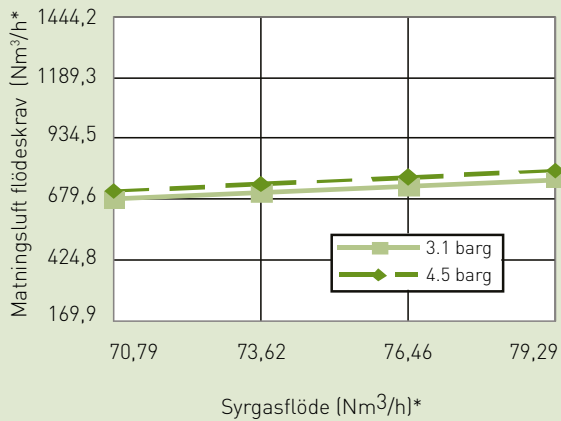

*Nm³ (Normalkubikmeter) gas mäts vid 1 atmosfär och 0 °C
**Tidsvägt genomsnitt. Kontakta fabriken för dimensioneringhjälp för luftkompressor.

Obs: Alla mått är nominella

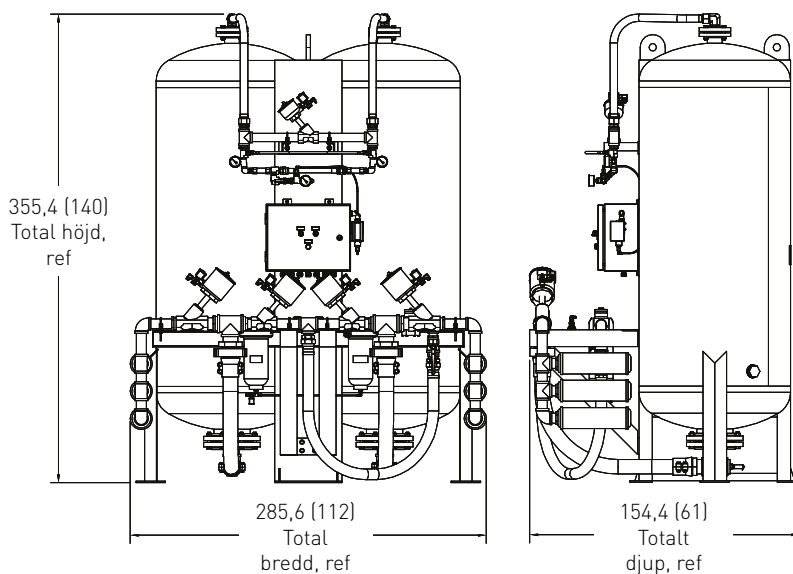

Elektravägen 53
SE-126 30 Hägersten, Sweden
+46 10 252 30 00
www.ozonotech.com



© Ozonotech

ozonotech.
a MELLIFIQ brand