

Syrgas- generator

Elektravägen 53
SE-126 30 Hägersten, Sweden
+46 10 252 30 00
www.ozonetech.com

AS-A

Alpha-Seriens syrgasgeneratorer producerar mellan 0,56 till 141,58 m³ (20 till 5 000 ft³) syrgas per timme, med upp till 95,5% syrgaskoncentration.

När el och tryckluft kopplats in kan dessa pålitliga maskiner förse vilken applikation som helst med syrgas.



Specifikation

Produktegenskaper	
Flöde	0,53-0,66 Nm ³ /h (20-25 SCFH) ¹
Tryck	310-345 kPa (45-50 psig) ¹
Produktkoncentration (nominell)	93%
Daggpunkt	-73 °C (-100 °F)
Storlek (L x D´B x H) (nominell)	33 x 28 x 142 cm (13 x 11 x 56 in)
Vikt	64 kg (140 lb)
Anslutningar ²	
Tryckluftsintag	¼" FNPT x ¼" NPSM
Produktens gasutlopp	¼" FNPT JIC-8
Driftmiljö	
	Placera syrgasgeneratorn i ett välventilerat utrymme som är skyddat från väder och vind och håller en temperatur mellan 4 °C (40 °F) och 40 °C (104 °F)
Tryckluftskrav	
	Flöde: se tabellen på nästa sida. Ren och torr "Industriluft" (klass 5.6.5 enligt ISO 8573.1) Tryck: 621 kPa (90 psi) min Temperatur: 50 °C (122 °F) max
Effektkrav (enfas)	
	120 V ~ ±10%, 50/60 Hz, 1.0 A eller 220 V ~ ±10%, 50/60 Hz, 0.5 A



© Ozonetech

ozonetech.
a MELLIFIQ brand

Syrgas- generator

Specifikation

227 Liter/60 gallon syrgasmottagare, egenskaper

Storlek (Dia. x H)	65 x 131 cm (26 x 52 in)
Vikt	72 kg (159 lb)

¹ Nm³ (Normalkubikmeter) gas mäts vid 1 atmosfär och 0 °C / SCF (Standard kubikfot) gas mäts vid 1 atmosfär och 70 °F.

² Slang- och gällande adaptrar ingår med valfria fabrikslevererade tillbehörssatser.

Vanliga användningsområden

Medicinskt

- Sjukhusystem

Tillverkning

- Tillskärning/hårdlödning/lödning
- Termisk/kemisk oxidation

Miljö

- Ozon (generator) matningsgas
- Miljösanering
- Avfall/vattenbehandling

Glasindustri

- Glasarbete/tillverkning/glasblåsning

Annat

- Fiskodling

Egenskaper

- Producerar syre från en extern tryckluftkälla
- Mikroprocessorstyrd
- Låg driftskostnad
- Automatisk och oövervakad drift
- Enkel att installera och underhålla

Elektravägen 53
SE-126 30 Hägersten, Sweden
+46 10 252 30 00
www.ozonotech.com



© Ozonotech

ozonotech.
a MELLIFIQ brand

Syrgas- generator

Beställningsinformation

Modell	Artikelnr.	Beskrivning
AS-A	AS100-1	120 V ~ ±10%, 50/60 Hz ¹
	AS100-2	220 V ~ ±10%, 50/60 Hz ¹
Tillbehör	TA150-1	227 Liter/60 gallon syrgasmottagare
	KI410-1	Tillbehörspaket (sammanbindande slangar/kopplingar och syrgasregulator)
	KI474-1	Tillbehörspaket (syrgasslang – syrgasregulator till användningspunkt)
	KI404-1	Tillbehörspaket (manuell omkoppling grenrör för cylinderbackup)
Leveransinformation	AS-A	227 Liter/60 gallon syrgasmottagare
Klass	92.5	70
Klassificeringsnummer	8421.39.8040	7311.00.0000
Storlek (L x B x H)	61 x 165 x 58 cm (24 x 65 x 23 in) med tillbehörspaket, wellpappemballage	71 x 76 x 142 cm (28 x 30 x 56 in)
	64 x 165 x 74 cm (25 x 65 x 29 in) med tillbehörspaket, träemballage	
Bruttovikt	85 kg (188 lb)	80 kg (177 lb)
	med tillbehörspaket, wellpappemballage	
	124 kg (273 lb) med tillbehörspaket, träemballage	

¹ Specificera syrgasflöde och tryck vid beställning.

En oskyddad eller otillräckligt ventilerad omgivning, eller felaktig matning kan skada syrgasgeneratoren. Alla prestandamätningar är baserade på en omgivningstemperatur på upp till 38 °C (100 °F), en höjd på upp till 304,8 meter (1 000 fot) och 80% relativ fuktighet.

Elektravägen 53
SE-126 30 Hägersten, Sweden
+46 10 252 30 00
www.ozonotech.com



© Ozonotech

ozonotech.
a MELLIFIQ brand

Syrgas- generator

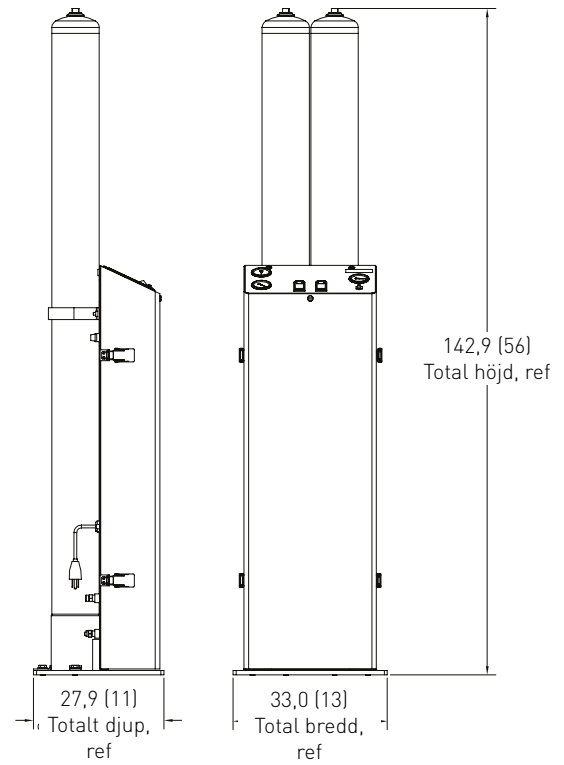
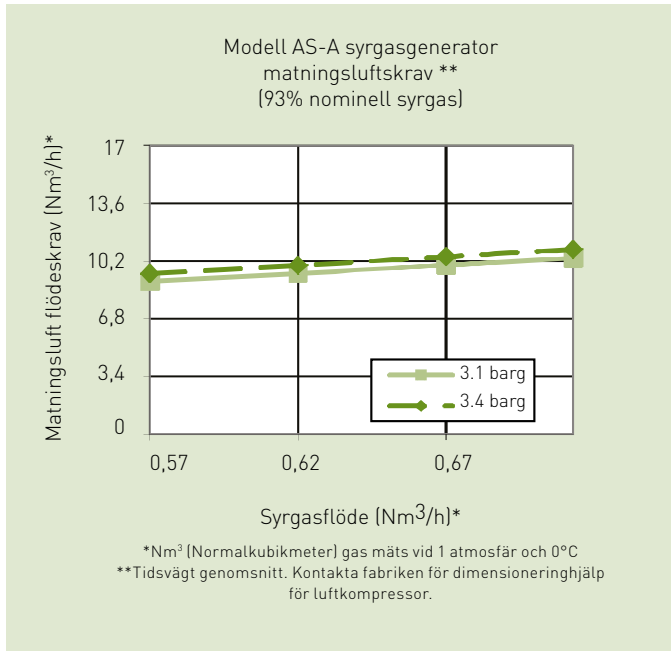

Obs: Alla mått är nominella

Elektravägen 53
SE-126 30 Hägersten, Sweden
+46 10 252 30 00
www.ozonotech.com



© Ozonotech

ozonotech.
a MELLIFIQ brand